

<b>OBJECTIF</b>	L'exécution de la reprise a pour but d'initier le cavalier ou le cheval au dressage. Le cavalier doit démontrer une bonne compréhension de la mise en avant du cheval tout en conservant une cadence régulière vers un contact élastique et des mains indépendantes et stables, ainsi qu'une assiette bien équilibrée. Il doit exécuter des figures en manège dont la géométrie est juste, tout en incurvant correctement le cheval (cercles et coins).	<b>EXIGENCES</b>	Pas libre Pas moyen Trot de travail enlevé Cercle de 20 mètres Arrêt en passant par le pas
<b>DURÉE À PRÉVOIR À L'HORAIRE</b>	Carrière standard : 6 min Petite carrière : 5 min (la durée pourrait être supérieure en concours d'entraînement)	<b>POSSIBILITÉ MAXIMALE DE POINTS</b>	200

Cette série unique de reprises permet au cheval ou au cavalier débutant en dressage de démontrer des compétences élémentaires. Les reprises ont été conçues afin d'encourager une exécution correcte et de préparer le cheval à avancer aux reprises de l'USEF.

MOUVEMENTS			IDÉES DIRECTRICES
1.	A	Entrer au trot de travail enlevé.	Rectitude sur la ligne du milieu et dans les transitions; trot au rythme franc.
	X	Arrêt en passant par le pas moyen. Salut. Rompre au trot de travail enlevé.	
2.	C	Piste à main droite, trot de travail enlevé.	Équilibre et incurvation dans le tournant.
3.	B	Cercle de 20 m à droite.	Forme et dimension du cercle; trot au rythme franc et incurvation.
4.	A	Cercle de 20 m à droite. Départ au galop à droite dans le premier quart du cercle.	Forme et dimension du cercle; galop au rythme franc et incurvation.
	Avant A	Trot de travail enlevé.	
5.		<i>(Transitions vers et depuis le galop.)</i>	Équilibre et fluidité.
6.	K-X-M	Changer de main, trot de travail enlevé.	Rythme du trot et rectitude sur la diagonale; incurvation dans les coins.
7.	E	Cercle de 20 m à gauche.	Forme et dimension du cercle; trot au rythme franc et incurvation.
8.	A	Cercle de 20 m à gauche. Départ au galop à gauche dans le premier quart du cercle.	Forme et dimension du cercle; galop au rythme franc et incurvation.
	Avant A	Trot de travail enlevé.	
9.		<i>(Transitions vers et depuis le galop.)</i>	Équilibre et fluidité.
10.	Entre F et B	Pas moyen.	Transition volontaire et équilibrée; pas au rythme franc.
11.	B-H	Pas libre.	Encolure entièrement libre de se déployer vers l'avant et vers le sol; rythme du pas bien net, rectitude sur la diagonale; amplitude des foulées.
	H	Pas moyen.	
12.	Entre C et M	Trot de travail enlevé en direction de A.	Transition volontaire et équilibrée; trot au rythme franc.
13.	A	Doubler dans la longueur sur la ligne du milieu.	Rectitude sur la ligne du milieu; transition et arrêt volontaires et équilibrés.
	X	Arrêt en passant par le pas moyen. Salut.	

Quitter la carrière en A au pas libre.

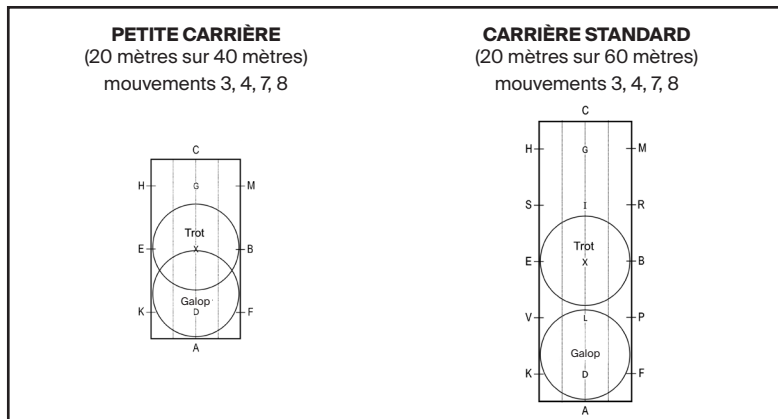

**DIRECTIVES:**

- Le travail au trot doit être exécuté au trot enlevé. Les transitions du pas au trot et du trot au pas peuvent être exécutées au trot assis pour en assurer la fluidité.
- Les tournants de la ligne du milieu vers le grand côté et du grand côté vers la ligne du milieu doivent être exécutés comme des demi-voltes, c'est-à-dire en rejoignant la piste à mi-chemin entre la ligne du centre et le coin et vice versa.

**COMMENTAIRE:**

Le cheval doit être monté sur un contact léger et constant, sauf dans le pas libre où on doit lui laisser l'entière liberté de déployer son encolure vers l'avant et vers le sol.